

PURE POWER



PP3000R

MANUEL DE L'OPÉRATEUR

03-2020

INTRODUCTION

- 4 Utilisation du Manuel de L'opérateur
- 4 Numéros d'Identification

SÉCURITÉ

- 5 Avertissements de Sécurité
- 5 Symboles de Danger
- 6 Informations de Sécurité
- 9 Connexion à l'Alimentation Domestique

LA DESCRIPTION

- 10 Répartition
- 11 Panneau de Configuration

FONCTION DE CONTRÔLE

- 12 Bouton de Commutation 3-En-1
- 12 Témoin d'avertissement d'huile (Rouge)
- 13 Voyant de Surcharge (Rouge)
- 13 Voyant CA (Vert)
- 14 Protecteur DC
- 14 Commande Intelligente du Moteur (Esc)
- 15 Bouchon du Réservoir De Carburant
- 15 Bouton de Purge d'air du Bouchon du Réservoir de Carburant

PRÉPARATION

- 16 Carburant
- 16 Huile Moteur
- 17 Contrôle Pré-Opération

OPÉRATION

- 19 Démarrage du Moteur
- 20 Arrêt du Moteur
- 21 Connexion de Courant Alternatif (CA)
- 21 Charge de la Batterie
- 23 Domaine D'application
- 24 Borne de Terre (Terre)

ENTRETIEN

- 25 Programme d'entretien
- 27 Inspection des Bougies D'allumage
- 28 Réglage du Carburateur
- 28 Remplacement de l'huile Moteur
- 29 Filtre a Air
- 30 Écran de Silencieux et Pare-Étincelles
- 31 Filtre de Réservoir de Carburant
- 31 Filtre a Carburant

ESPACE DE RANGEMENT

- 32 Vidangez le Carburant
- 33 Moteur

DÉPANNAGE

- 32 Le Moteur ne Démarre pas
- 34 Le Générateur ne Produira pas d'électricité
- 34 Spécifications
- 35 Schéma de Câblage

FONCTION PARALLÈLE

- 36 Instructions de Fonction Parallèle

Garantie

- 37 Déclaration de Garantie des Émissions



Attention: Lisez le manuel complet avant la première utilisation de votre générateur.

UTILISATION DU MANUEL DE L'OPÉRATEUR

Le manuel d'utilisation est une partie importante de votre générateur. Il doit être lu attentivement avant la première utilisation et consulté souvent pour s'assurer que les problèmes de sécurité et de service sont pris en compte.

La lecture complète du manuel du propriétaire vous aidera à éviter toute blessure ou tout dommage à votre machine. En sachant comment utiliser au mieux cette machine, vous serez mieux placé pour montrer à d'autres personnes qui peuvent également utiliser l'unité.

Ce manuel a été écrit pour vous emmener des exigences de sécurité aux fonctions de fonctionnement de votre machine. Vous pouvez vous référer à tout moment au manuel pour vous aider à dépanner des fonctions de fonctionnement spécifiques, alors stockez-le à tout moment avec la machine.

ENREGISTRER LES NUMÉROS D'IDENTIFICATION

Si vous devez contacter un revendeur agréé ou un service client (1-866-770-1711) pour des informations sur l'entretien, toujours fournir le modèle de produit et numéros d'identification. Vous devrez localiser le modèle et le numéro de série de la machine et enregistrer les informations aux endroits indiqués ci-dessous.

Date d'achat:

Nom du revendeur:

Téléphone du concessionnaire:

Numéros d'identification du produit

Numéro de modèle:

Numéro de série:

CONSERVEZ CES INSTRUCTIONS

Avertissements de sécurité



C'est le symbole d'alerte de sécurité. Il est utilisé pour vous alerter des risques potentiels de blessures corporelles. Respectez tous les messages de sécurité qui suivent ce symbole pour éviter d'éventuelles blessures ou la mort.

Le symbole d'alerte de sécurité (▲) est utilisé avec un mot indicateur (DANGER, ATTENTION, AVERTISSEMENT), un pictogramme et / ou un message de sécurité pour vous alerter des dangers.

DANGER vous SEREZ TUÉ ou GRAVEMENT BLESSÉ si vous ne suivez pas les instructions.

ATTENTION vous POUVEZ ÊTRE TUÉ ou GRAVEMENT BLESSÉ si vous ne suivez pas les instructions.

MISE EN GARDE vous pouvez être blessé si vous ne suivez pas les instructions

REMARQUER votre générateur ou toute autre propriété pourrait être endommagé si vous ne suivez pas les instructions.

SYMBOLES ET SIGNIFICATIONS DES DANGERS

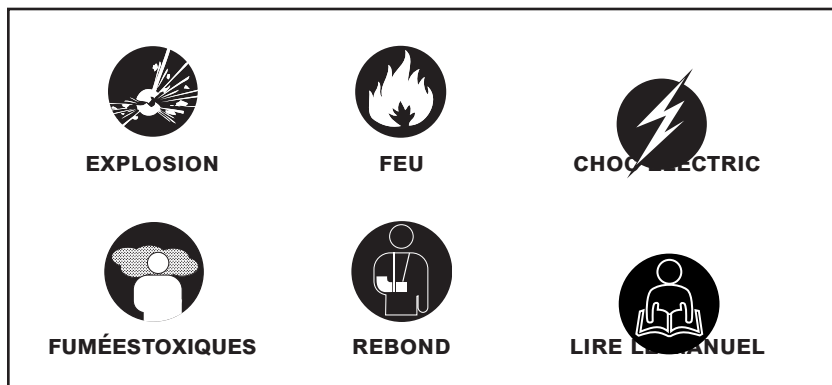

INFORMATION SUR LA SÉCURITÉ

Lisez et comprenez ce manuel du propriétaire avant d'utiliser votre générateur. Il vous aidera à éviter les accidents si vous vous familiarisez avec les procédures de fonctionnement sécuritaire de votre générateur.

⚠ ATTENTION

L'échappement du générateur contient du monoxyde de carbone, un gaz toxique qui peut vous tuer. Vous **NE POUVEZ PAS** sentir ni voir ce gaz.

- Utilisez le générateur à l'extérieur, loin des fenêtres ouvertes, des événements ou des portes qui pourraient permettre au monoxyde de carbone de pénétrer à l'intérieur. Gardez le générateur à au moins 1 mètre (3 pieds) de toute structure ou bâtiment pendant l'utilisation.
- N'utilisez **JAMAIS** une génératrice à l'intérieur, y compris dans les maisons, les garages, les sous-sols, les vides sanitaires et autres zones fermées ou partiellement fermées, même avec ventilation. L'ouverture des portes et des fenêtres ou l'utilisation de ventilateurs n'empêchera pas l'accumulation de monoxyde de carbone dans la maison.
- N'utilisez **JAMAIS** de générateur dans des espaces fermés ou partiellement fermés. Les générateurs peuvent produire des niveaux élevés de monoxyde de carbone très rapidement. Lorsque vous utilisez un générateur portable, n'oubliez pas que vous ne pouvez pas sentir ni voir le monoxyde de carbone. Même si vous ne pouvez pas sentir les gaz d'échappement, vous pouvez toujours être exposé au monoxyde de carbone.
- **NE JAMAIS** faire fonctionner le générateur dans une atmosphère explosive, à proximité de matériaux combustibles ou là où la ventilation n'est pas suffisante pour évacuer les gaz d'échappement. Les gaz d'échappement peuvent provoquer des blessures graves, voire mortelles.
- Si vous commencez à vous sentir malade, étourdi ou faible en utilisant un générateur, allez à l'air frais **TOUT DE SUITE. NE TARDEZ PAS.** Le monoxyde de carbone des générateurs peut rapidement entraîner une incapacité totale et la mort.
- Si vous ressentez des symptômes graves, consultez immédiatement un médecin. Informez le personnel médical que l'intoxication au monoxyde de carbone est suspectée. Si vous avez ressenti des symptômes à l'intérieur, demandez à quelqu'un d'appeler le service d'incendie pour déterminer quand il est sécuritaire de rentrer dans le bâtiment.

 **ATTENTION**

Le carburant et ses vapeurs sont extrêmement inflammables et explosif.

Un incendie ou une explosion peut provoquer de graves brûlures ou la mort.

LORS DE L'AJOUT OU DE LA VIDANGE DE CARBURANT

- Respectez toutes les règles de sécurité pour une manipulation sûre du carburant. Manipulez le carburant dans des conteneurs de sécurité. Si le récipient n'a pas de bec, utilisez un entonnoir.
- Ne remplissez pas trop le réservoir de carburant, laissez de la place pour que le carburant se dilate.
- Ne remplissez pas le réservoir de carburant pendant que le moteur tourne. Avant de faire le plein du générateur, éteignez-le et laissez-le refroidir. De l'essence renversée sur des pièces chaudes du moteur pourrait s'enflammer.
- Remplissez le réservoir uniquement sur une zone de sol nu. Pendant le remplissage du réservoir, gardez la chaleur, les étincelles et les flammes nues à l'écart. Nettoyez soigneusement tout carburant renversé avant de démarrer le moteur.
- Remplissez toujours le réservoir de carburant dans une zone suffisamment aérée pour éviter d'inhaler des fumées dangereuses.
- **NE JAMAIS** stocker de carburant pour votre génératrice à la maison. L'essence, le propane, le kérosène et autres liquides inflammables doivent être entreposés à l'extérieur des zones d'habitation dans des contenants de sécurité sans verre correctement étiquetés. Ne les entreposez pas à proximité d'un appareil à combustible, tel qu'un chauffe-eau au gaz naturel dans un garage. Si le carburant est renversé ou si le récipient n'est pas scellé correctement, les vapeurs invisibles du carburant peuvent se déplacer le long du sol et peuvent être enflammées par la veilleuse de l'appareil ou par des arcs électriques à partir des interrupteurs électriques de l'appareil.

**ATTENTION**

IL Y A UN CONDUCTEUR PERMANENT ENTRE LE GÉNÉRATEUR (REMONTAGE DU STATOR) ET LE CADRE.

⚠ DANGER

Ne pas utiliser à l'intérieur.

⚠ DANGER

Gardez la machine propre et évitez de renverser des combustibles, y compris de l'essence dessus.

⚠ ATTENTION

Ne pas utiliser dans un état humide.

CONNEXION À L'ALIMENTATION DOMESTIQUE

ATTENTION

- Éteignez le générateur lors de l'ajout de carburant.
- N'ajoutez pas de carburant près de la chose ou de la cigarette inflammable.
- Éloignez les enfants et les animaux domestiques de la zone d'opération. Ne placez pas d'objets inflammables près de l'échappement lorsque le générateur fonctionne. Gardez-le à au moins 1 m des inflammables.
- Le groupe électrogène ne doit pas être connecté à d'autres sources d'alimentation, telles que l'alimentation principale de la compagnie d'électricité. La protection contre les chocs électriques dépend d'un disjoncteur spécialement adapté au groupe électrogène. En raison des contraintes mécaniques élevées uniquement, un câble flexible sous gaine en caoutchouc résistant (conformément à la norme ICE 245 ou l'équivalent doit être utilisé. Lors de l'utilisation de rallonges ou de réseaux de distribution mobiles, la longueur totale des lignes pour une section de 1,5 mm ne doit pas dépasser 60 m ; pour une section de 2,5mm, celle-ci ne doit pas dépasser 100 m. L'équipement électrique (y compris les lignes et les connecteurs) ne doit pas être défectueux.
- Utilisez une mise à la terre appropriée et sûre. Utilisez le fil de terre avec suffisamment de flux électrique. Diamètre du fil de terre: 0,12 mm / A.
- La surface du générateur a une température élevée, évitez les brûlures. Faites attention aux avertissements sur le groupe électrogène.

RÉPARTITION

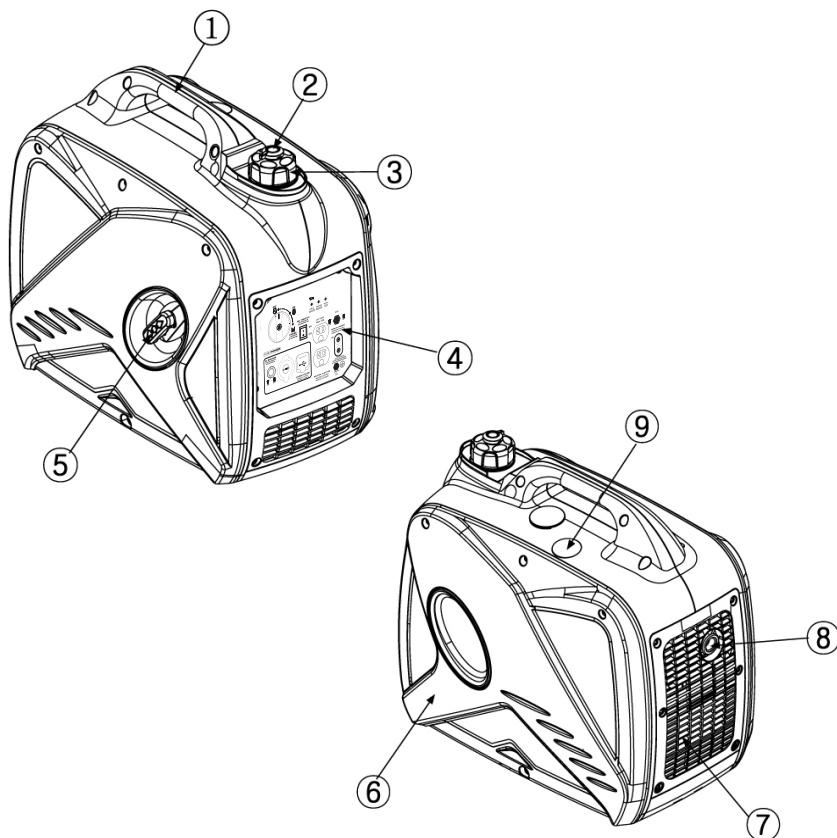



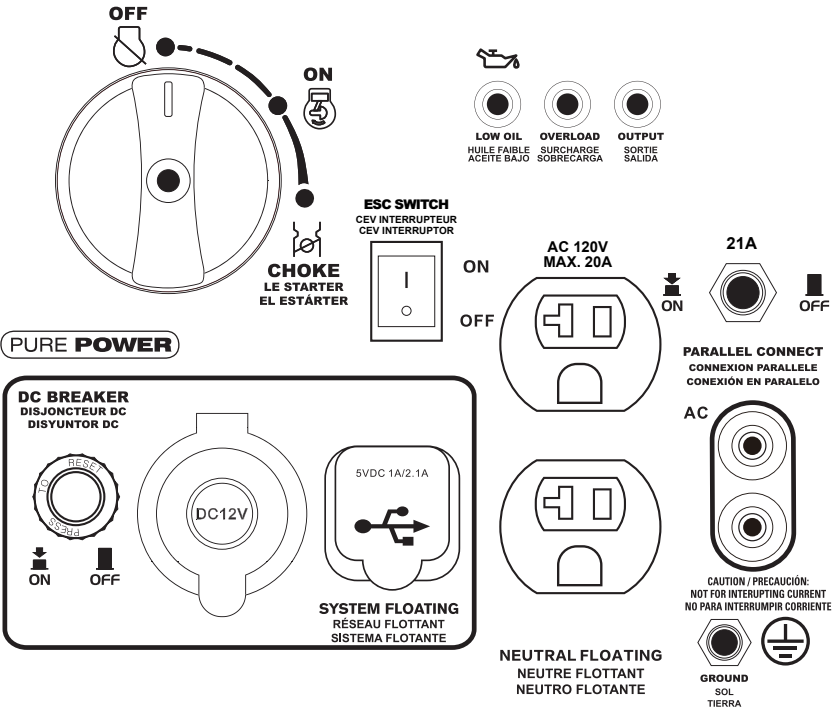

1. Poignée de Transport
2. Bouton de Purge d'air du Bouchon du Réservoir de Carburant
3. Bouchon du Réservoir de Carburant
4. Panneau de Contrôle
5. Démarreur a Rappel
6. Bouchon de Remplissage d'huile
7. Louvre
8. Silencieux
9. Couvercle d'entretien des Bougies d'allumage

PANNEAU DE CONTRÔLE

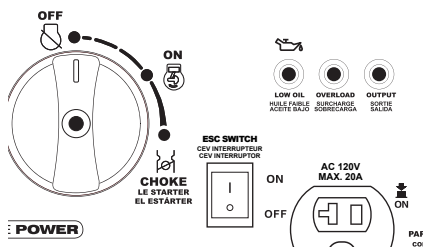

BOUTON DE COMMUTATION 3-EN-1



- (1) Contacteur moteur \ valve de carburant "OFF" 
Le circuit d'allumage et le carburant sont actuellement coupés. Le moteur ne démarre pas.
- (2) Contacteur moteur \ soupape de carburant \ starter "ON" 
Le circuit d'allumage, le carburant et le starter sont allumés. Le moteur peut être démarré.
- (3) Contacteur moteur \ soupape de carburant \ starter "CHOKE" 
Le circuit d'allumage et le carburant sont allumés. Le starter est désactivé. Le moteur peut être démarré SEULEMENT s'il est déjà chauffé.

TÉMOIN D'AVERTISSEMENT D'HUILE (ROUGE)

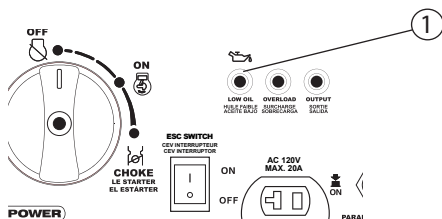

Lorsque le niveau d'huile tombe en dessous du niveau inférieur, le témoin d'avertissement d'huile (1) s'allume, puis le moteur s'arrête automatiquement. À moins de faire le plein d'huile, le moteur ne redémarrera pas.

CONSEIL: Si le moteur cale ou ne démarre pas, tournez le commutateur du moteur sur «ON» puis tirez sur le démarreur à rappel. Si le témoin d'huile clignote pendant quelques secondes, l'huile moteur est insuffisante. Ajoutez de l'huile et redémarrez.

VOYANT DE SURCHARGE (ROUGE)

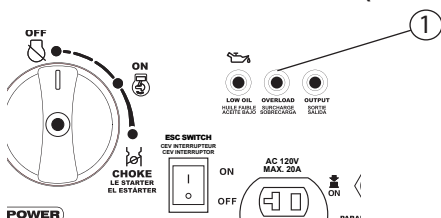

Le voyant de surcharge (1) s'allume lorsqu'une surcharge d'un appareil électrique connecté est détectée, l'unité de commande de l'onduleur surchauffe ou la tension de sortie CA augmente. Ensuite, le protecteur AC se déclenchera, arrêtant la production d'électricité afin de protéger le générateur et tout appareil électrique connecté. Le témoin lumineux CA (vert) s'éteint et le voyant de surcharge (rouge) reste allumé, mais le moteur ne s'arrête pas de tourner.

Lorsque le voyant de surcharge s'allume et que la production d'électricité s'arrête, procédez comme suit:

1. Éteignez tous les appareils électriques connectés et arrêtez le moteur.
2. Réduisez la puissance totale des appareils électriques connectés dans la sortie nominale.
3. Vérifiez les blocages dans l'entrée d'air de refroidissement et autour de l'unité de commande. Si des blocages sont détectés, supprimez-les.

Après vérification, redémarrez le moteur.

CONSEIL: Le voyant de surcharge peut s'allumer pendant quelques secondes au début lorsque vous utilisez des appareils électriques qui nécessitent un courant de démarrage important, comme un compresseur ou une pompe immergée. Cependant, ce n'est pas un dysfonctionnement.

VOYANT AC (VERT)

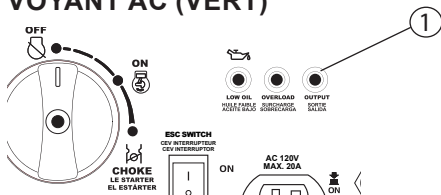

Le témoin lumineux CA (1) s'allume lorsque le moteur démarre et produit de la puissance.

PROTECTEUR DC

Le protecteur CC se met automatiquement sur «OFF» (2) lorsque l'appareil électrique connecté au générateur fonctionne et que le courant dépasse les débits nominaux. Pour réutiliser cet équipement, activez le protecteur DC en appuyant sur son bouton sur «ON» (1)

(1) «ON»

Le courant continu est émis.

(2) «OFF»

Le courant continu n'est pas émis.

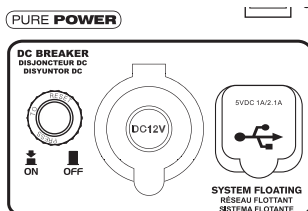

⚠ MISE EN GARDE

- Réduisez la charge de l'appareil électrique connecté en dessous de la sortie nominale spécifiée du générateur si le protecteur CC s'éteint. Si le protecteur DC s'éteint à nouveau, arrêtez immédiatement d'utiliser l'appareil et consultez notre revendeur agréé.

CONTRÔLE INTELLIGENT DU MOTEUR (ESC)

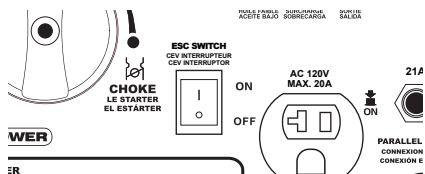

(1) «ON»

Lorsque le commutateur ESC est mis sur «ON», l'unité de contrôle de l'économie contrôle le régime moteur en fonction de la charge connectée. Les résultats sont une meilleure consommation de carburant et moins de bruit.

(2) «OFF»

Lorsque le commutateur ESC est mis sur «OFF», le moteur tourne au régime nominal r / min (4500r / min) indépendamment du fait qu'une charge soit connectée ou non.

CONSEIL: L'ESC doit être réglé sur «OFF» lorsque vous utilisez des appareils électriques qui nécessitent un courant de démarrage important, comme un compresseur d'une pompe immergée.

BOUCHON DE RÉSERVOIR DE CARBURANT

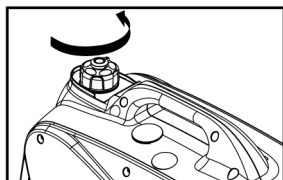

Retirez le bouchon du réservoir de carburant en le tournant dans le sens antihoraire.

BOUCHON D'AÉRATION DU BOUCHON DU RÉSERVOIR DE CARBURANT

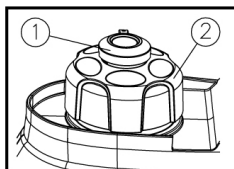

Le bouchon du réservoir de carburant (2) est muni d'un bouton de purge d'air pour (1) arrêter le débit de carburant. Le bouton de purge d'air doit être tourné sur «ON». Cela permettra au carburant de s'écouler vers le carburateur et le moteur de tourner. Lorsque le moteur n'est pas utilisé, tournez le bouton de purge d'air sur «OFF» pour arrêter le débit de carburant.

BORNE DE TERRE (TERRE)

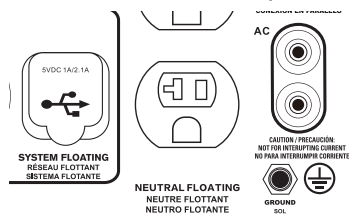

La borne de terre (terre) (1) relie la ligne de terre pour éviter les chocs électriques. Lorsque l'appareil électrique est mis à la terre, mettez toujours le générateur à la terre.

CARBURANT**⚠ DANGER**

- Le carburant est hautement inflammable et toxique. Vérifiez soigneusement les «INFORMATIONS DE SÉCURITÉ» avant de remplir.
- Ne remplissez pas trop le réservoir de carburant, sinon il pourrait déborder lorsque le carburant se réchauffe et se dilate.
- Après le remplissage, assurez-vous que le bouchon du réservoir de carburant est bien serré.

REMARQUER

- Essuyez immédiatement le carburant renversé avec un chiffon propre, sec et doux, car le carburant peut détériorer les surfaces peintes ou les pièces en plastique.
- N'utilisez que de l'essence sans plomb. L'utilisation d'essence au plomb endommagera gravement les pièces internes du moteur.

Retirez le bouchon du réservoir de carburant et remplissez le carburant dans le réservoir jusqu'au niveau rouge.

(1) Ligne rouge

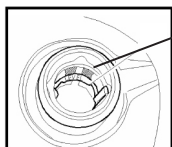

(2) Niveau de carburant

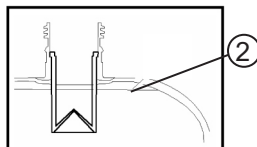

Carburant recommandé: Essence sans plomb

Capacité du réservoir de carburant: Total: 4,0 L (1,06 gal US)

HUILE MOTEUR**REMARQUER**

- Le générateur a été expédié sans huile moteur. Ne démarrez pas le moteur sans le remplir avec suffisamment d'huile moteur.

1. Placez le générateur sur une surface plane.
2. Retirez les vis (1), puis retirez le couvercle (2).

3. Retirez le bouchon de remplissage d'huile (3).

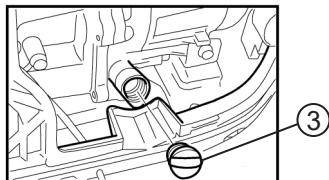
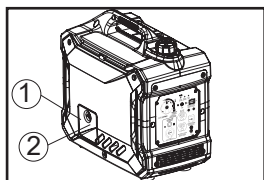

4. Remplissez la quantité spécifiée d'huile moteur recommandée, puis installez et serrez le bouchon de remplissage d'huile.

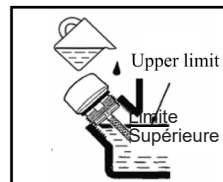
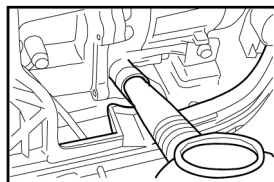

5. Installez le couvercle et serrez les vis.

Huile moteur recommandée: SAE SJ 15W-40

Qualité d'huile moteur recommandée: API Service SE type ou supérieur

Quantité d'huile moteur: 350 mL

CONTRÔLE PRÉ-OPÉRATION

⚠ ATTENTION

- Si un élément du contrôle de pré-fonctionnement ne fonctionne pas correctement, faites-le inspecter et réparer avant d'utiliser le générateur.
- L'état d'un générateur est la responsabilité du propriétaire. Les composants vitaux peuvent commencer à se détériorer rapidement et de manière inattendue, même si le générateur n'est pas utilisé.

CONSEIL: Des vérifications préalables au fonctionnement doivent être effectuées chaque fois que le générateur est utilisé.

Contrôle pré-opération

Carburant (Voir page 16)

- Vérifiez le niveau de carburant dans le réservoir de carburant.
- Faire le plein si nécessaire.

Huile moteur (voir page 17)

- Vérifiez le niveau d'huile dans le moteur.
- Si nécessaire, ajoutez l'huile recommandée au niveau spécifié.
- Vérifiez le générateur pour toute fuite d'huile.

⚠ ATTENTION

- Ne faites jamais fonctionner le moteur dans un endroit fermé ou cela pourrait provoquer une perte de conscience et la mort en peu de temps. Faites fonctionner le moteur dans un endroit bien ventilé.
- Avant de démarrer le moteur, ne branchez aucun appareil électrique.

REMARQUER

- Le générateur a été expédié sans huile moteur. Ne démarrez pas le moteur avant de le remplir avec suffisamment d'huile moteur.
- N'inclinez pas le générateur lors de l'ajout d'huile moteur. Cela pourrait entraîner un débordement excessif et endommager le moteur.

CONSEIL: Le générateur peut être utilisé avec la charge de sortie nominale dans des conditions atmosphériques standard.

«Conditions atmosphériques standard»

Température ambiante 25 °

Pression barométrique 100kPa

Humidité relative 30%

Le rendement du générateur varie en raison du changement de température, d'altitude (pression d'air plus basse à une altitude plus élevée) et d'humidité.

Le rendement du générateur est réduit lorsque la température, l'humidité et l'altitude sont supérieures aux conditions atmosphériques standard.

De plus, la charge doit être réduite lors de l'utilisation dans une zone confinée, car le refroidissement du générateur est affecté.

DÉMARRAGE DU MOTEUR

Tournez le commutateur ESC sur «OFF» (1).

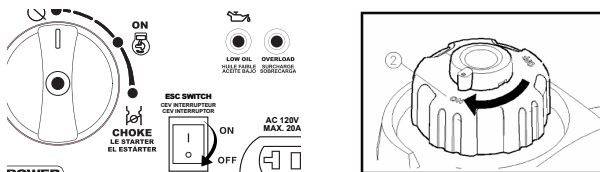

2. Tournez le bouton de purge d'air sur «ON» (2).

3. Tournez le commutateur 3 en 1 sur «CHOKE» (3),

- Le circuit d'allumage est activé.
- Le carburant est allumé.
- Le starter est désactivé

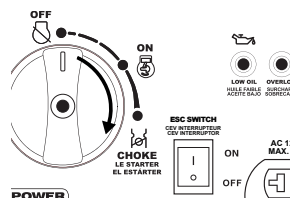

CONSEIL: Le starter n'est pas requis pour démarrer un moteur chaud. Poussez le bouton du starter en position  «ON».

4. Pull slowly on the recoil starter until it is engaged, then pull it briskly.

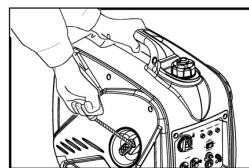

CONSEIL: Saisissez fermement la poignée de transport pour empêcher le générateur de tomber lorsque vous tirez sur le démarreur à rappel.

5. Après le démarrage du moteur, réchauffez le moteur jusqu'à ce que le moteur ne s'arrête pas lorsque le bouton de starter est retourné à la  Position «ON» (4).

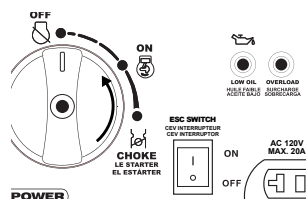

CONSEIL: Au démarrage du moteur, avec l'ESC "ON", et il n'y a pas de charge sur le générateur:

- À une température ambiante inférieure à 0 ° C (32 ° F), le moteur tournera à la vitesse nominale (4500 tr / min) pendant 5 minutes pour chauffer le moteur.
- À une température ambiante inférieure à 5 ° C (41 ° F), le moteur tournera à la vitesse nominale (4500 tr / min) pendant 3 minutes pour réchauffer le moteur.
- L'unité ESC fonctionne normalement après la période ci-dessus, tandis que l'ESC est sur «ON».

ARRÊTER LE MOTEUR

POINTE: Éteignez tous les appareils électriques.

1. Tournez l'ESC sur «OFF» (1).

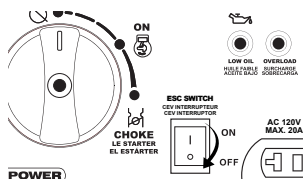

2. Débranchez tous les appareils électriques.

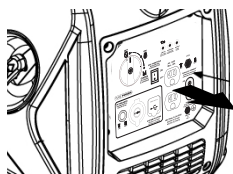

3. Tournez le commutateur 3 en 1 sur «OFF» (2),
 - a. Le circuit d'allumage est coupé.
 - b. Le carburant est coupé.

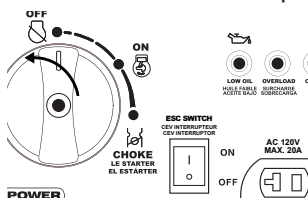

4. Tournez le bouton de purge d'air du bouchon du réservoir de carburant sur «OFF» (3) une fois le moteur complètement refroidi.

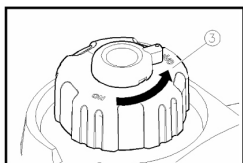

CONNEXION DE COURANT ALTERNATIF (AC)**⚠ ATTENTION**

- Assurez-vous que tous les appareils électriques sont éteints avant de les brancher.

REMARQUER

- Assurez-vous que tous les appareils électriques, y compris les lignes et les connecteurs, sont en bon état avant de les connecter au générateur.
- Assurez-vous que la charge totale se situe dans la sortie nominale du générateur.
- Assurez-vous que le courant de charge de la prise est dans le courant nominal de la prise.
- Le générateur (ENROULEMENT DU STATOR) est isolé de la broche de terre de la prise CA.
- Les appareils électriques qui nécessitent une connexion de broche de prise mise à la terre ne fonctionneront pas si la broche de mise à la terre de la prise n'est pas fonctionnelle.

Assurez-vous de mettre à la terre (terre) le générateur. Lorsque l'appareil électrique est mis à la terre, le générateur doit également être mis à la terre.

1. Démarrez le moteur.
2. Mettez l'ESC sur «ON».
3. Branchez-le sur la prise secteur.
4. Assurez-vous que la lampe témoin CA est allumée.
5. Allumez tous les appareils électriques.

L'ESC doit être réglé sur «OFF» pour augmenter le régime moteur au régime nominal. Si le générateur est connecté à plusieurs charges ou consommateurs d'électricité, n'oubliez pas de connecter d'abord celui qui a le courant de démarrage le plus élevé et enfin de connecter celui qui a le courant de démarrage le plus faible.

BATTERIE EN CHARGE

- La tension nominale DC du générateur est de 12V.
 - Démarrez d'abord le moteur, puis connectez le générateur à la batterie pour la charger.
 - Avant de commencer à charger la batterie, assurez-vous que le protecteur CC est allumé.
1. Démarrez le moteur.
 2. Connectez le fil rouge du chargeur de batterie à la borne positive (+) de la batterie.
 3. Connectez le fil noir du chargeur de batterie à la borne négative (-) de la batterie.
 4. Éteignez l'ESC pour démarrer le chargement de la batterie.

REMARQUER





- Assurez-vous que l'ESC est désactivé lors de la charge de la batterie.
 - Assurez-vous de connecter le fil rouge du chargeur de batterie à la borne positive (+) de la batterie et de connecter le fil noir à la borne négative (-) de la batterie. N'inversez pas ces positions.
 - Connectez les câbles du chargeur de batterie aux bornes de la batterie de manière à ce qu'ils ne soient pas déconnectés en raison des vibrations du moteur ou d'autres perturbations.
 - Chargez la batterie selon la procédure correcte en suivant les instructions du manuel du propriétaire de la batterie.
 - Le protecteur DC s'éteint automatiquement si un courant supérieur aux valeurs nominales circule pendant la charge de la batterie. Pour redémarrer la charge de la batterie, allumez le protecteur DC en appuyant sur son bouton sur «ON». Si le protecteur DC s'éteint à nouveau, rechargez immédiatement la batterie et consultez notre revendeur agréé.
- Suivez les instructions du manuel du propriétaire de la batterie pour déterminer la fin du chargement de la batterie.
 - Mesurez la gravité spécifique de l'électrolyte pour déterminer si la batterie est complètement chargée. A pleine charge, la gravité spécifique de l'électrolyte est comprise entre 1,26 et 1,28.
 - Il est conseillé de vérifier la gravité spécifique de l'électrolyte au moins une fois par heure pour éviter de surcharger la batterie.

 **ATTENTION**

- Ne fumez jamais et ne faites pas et ne coupez pas les connexions de la batterie pendant la charge. Des étincelles peuvent enflammer le gaz de la batterie.
 - L'électrolyte de la batterie est toxique et dangereux, provoquant de graves brûlures, etc. contient de l'acide sulfurique (sulfurique). Évitez tout contact avec la peau, les yeux ou les vêtements.
- Antidote:
EXTERNE: Rincer à l'eau.
INTERNE: Buvez de grandes quantités d'eau ou de lait. Poursuivre avec du lait de magnésie, de l'oeuf battu ou de l'huile végétale. Appeler immédiatement un médecin.
YEUX: Rincer à l'eau pendant 15 minutes et consulter rapidement un médecin.
- Les batteries produisent des gaz explosifs. Éloignez les étincelles, les flammes, les cigarettes, etc. Ventilez lorsque vous chargez ou utilisez dans un espace fermé. Couvrez toujours les yeux lorsque vous travaillez à proximité de batteries.
 - Tenir hors de portée des enfants.

GAMME D'APPLICATION

Lorsque vous utilisez le générateur, assurez-vous que la charge totale se situe dans la sortie nominale d'un générateur. Sinon, le générateur pourrait être endommagé.

AC				DC
Puissance Facteur	1	0.8-0.95	0.4-0.75 (Efficacité 0.85)	
Classé puissance de sortie	≤ 1,600W	≤ 1,280W	≤ 544W	Classé tension 12V

- La puissance de l'application indique quand chaque périphérique est utilisé seul.
- L'utilisation simultanée de l'alimentation CA et CC est possible mais la puissance totale ne doit pas dépasser la puissance nominale.

EX:

Sortie nominale du générateur		1,600W
La fréquence	Facteur de puissance	
AC	1.0	≤ 1,600W
	0.8	≤ 1,280W
DC	---	96W (12V/8.3A)

L'indicateur de surcharge (1) s'allume lorsque la puissance totale dépasse la plage d'application. (Voir page 11 pour plus de détails.)

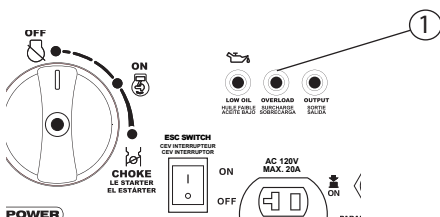

REMARQUER

- Ne surchargez pas. La charge totale de tous les appareils électriques ne doit pas dépasser la plage d'alimentation du générateur. Une surcharge endommagera le générateur.
- Lorsque vous fournissez des équipements de précision, des contrôleurs électroniques, des PC, des ordinateurs électroniques, des équipements à base de micro-ordinateurs ou des chargeurs de batterie, gardez le générateur à une distance suffisante pour éviter les interférences électriques du moteur. Assurez-vous également que le bruit électrique du moteur n'interfère pas avec les autres appareils électriques situés à proximité du générateur.
- Si le générateur doit fournir du matériel médical, il faut d'abord demander conseil au fabricant, à un professionnel médical ou à l'hôpital.
- Certains appareils électriques ou moteurs électriques à usage général ont des courants de démarrage élevés et ne peuvent donc pas être utilisés, même s'ils se situent dans les plages d'alimentation indiquées dans le tableau ci-dessus. Consultez le fabricant de l'équipement pour plus de conseils.

Le moteur doit être correctement entretenu pour garantir un fonctionnement sûr, économique et sans problème, ainsi que respectueux de l'environnement. Afin de maintenir votre moteur à essence en bon état de fonctionnement, il doit être entretenu périodiquement. Le calendrier d'entretien et les procédures d'inspection de routine suivants doivent être soigneusement suivis:

Articles	La fréquence	Chaque fois	1 premier mois ou 20 premières heures de fonctionnement	Par la suite, tous les 3 mois ou toutes les 50 heures de fonctionnement	Chaque année ou tous les 100h de fonctionnement
Huile moteur	Arrivée Recharge	X			
	Remplacer		X	X	
Huile pour réducteur (si équipé)	Contrôle du niveau d'huile	X			
	Remplacer		X	X	
Filtre à air élément	Vérifier	X			
	Nettoyer		X		
	Remplacer			X	
Cup de dépôt (si équipé)	Nettoyer				X
Bougie d'allumage	Vérifier-ajuster				X
	Remplacer	Chaque année ou 250 heures de fonctionnement			
Pare-étincelles	Nettoyer			X	
Ralenti (si équipé)**	Vérifier-ajuster				X
Soupape dégagement*	Vérifier-ajuster				X
Réservoir de carburant et filtre à carburant *	Nettoyer				X
Conduite de carburant	Vérifier	Tous les 2 ans (changer si nécessaire)			
Culasse, piston	Nettoyez le carbone *	<225 cm ³ , toutes les 125 heures ≥ 225 cm ³ , toutes les 250 heures			
* Ces articles doivent être entretenus et réparés par notre revendeur agréé, sauf si le propriétaire possède les outils appropriés et maîtrise la maintenance mécanique.					

REMARQUER

- Si le moteur à essence fonctionne fréquemment à haute température ou sous une charge élevée, changez l'huile toutes les 25 heures.
- Si le moteur fonctionne fréquemment dans des conditions poussiéreuses ou d'autres circonstances graves, nettoyez l'élément du filtre à air toutes les 10 heures; Si nécessaire, changez l'élément du filtre à air toutes les 25 heures.
- La période de maintenance et l'heure exacte (heure), celle qui vient en premier, devraient régir.
- Si vous avez manqué le temps prévu pour entretenir votre moteur, faites-le dès que possible.

 **ATTENTION**

- Arrêtez le moteur avant l'entretien. Placez le moteur sur une surface plane et retirez le capuchon de bougie pour empêcher le démarrage du moteur.
- Ne faites pas fonctionner le moteur dans une pièce mal ventilée ou tout autre endroit clos. Assurez-vous de maintenir une bonne ventilation dans la zone de travail. L'échappement du moteur peut contenir du CO toxique, l'inhalation peut provoquer un choc, une perte de conscience et même la mort.

INSPECTION DES BOUGIES D'ALLUMAGE

La bougie est un élément moteur important qui doit être vérifié périodiquement.

1. Retirez le capuchon (1) et utilisez l'outil (3) pour retirer le capuchon de bougie (2) et insérez l'outil (5) dans le trou depuis l'extérieur du couvercle.

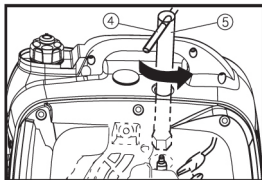
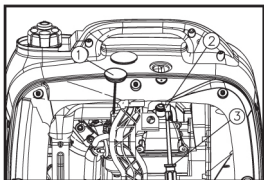

2. Insérez le guidon (4) dans l'outil (5) et tournez-le dans le sens antihoraire pour retirer la bougie.
3. Vérifiez la décoloration et retirez le carbone. L'isolateur en porcelaine autour de l'électrode centrale de la bougie d'allumage doit être de couleur beige moyen à clair.
4. Vérifiez le type et l'écartement de la bougie.

Bougie d'allumage standard:
 TORCH-A5RTC / E6TC / E6RTC
 Écart de bougie: 0,6-0,7 mm (0,024-0,028
 pouces)

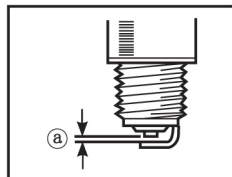

CONSEIL: L'écartement de la bougie d'allumage doit être mesuré avec une jauge d'épaisseur de fil et, si nécessaire, ajusté selon les spécifications.

5. Installez la bougie.

Couple de bougie: 12,5 N*m (1,25 kgf*m, 9lbf*ft)

CONSEIL: Si une clé dynamométrique n'est pas disponible lors de l'installation d'une bougie d'allumage, une bonne estimation du couple correct est de 1 / 4-1 / 2 tour passé à la main. Cependant, la bougie d'allumage doit être serrée au couple spécifié dès que possible.

6. Installez le capuchon de bougie et le couvercle de bougie.

RÉGLAGE DU CARBURATEUR

Le carburateur est une partie vitale du moteur. Le réglage doit être laissé à notre revendeur agréé avec les connaissances professionnelles, la date spécialisée et l'équipement pour le faire correctement.

REPLACEMENT DE L'HUILE MOTEUR

ATTENTION

- Évitez de vidanger l'huile moteur immédiatement après l'arrêt du moteur. L'huile est chaude et doit être manipulée avec soin pour éviter les brûlures.

1. Placer le générateur sur une surface plane et réchauffer le moteur pendant plusieurs minutes. Arrêtez le moteur et tournez le bouton de l'interrupteur 3 en 1, le bouton de purge d'air du bouchon du réservoir de carburant sur «OFF».
2. Retirez les vis (1) puis retirez le couvercle (2).

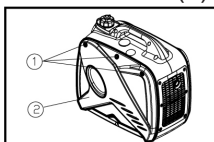

3. Retirez le bouchon de remplissage d'huile (3).

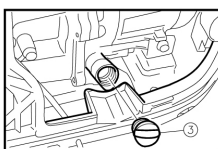

4. Placez un carter d'huile sous le moteur. Inclinez le générateur pour vidanger l'huile complètement.

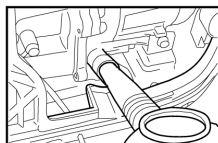

5. Remettez le générateur sur une surface plane.

REMARQUER

- N'inclinez pas le générateur lors de l'ajout d'huile moteur. Cela pourrait entraîner un débordement excessif et endommager le moteur.

6. Ajoutez de l'huile moteur au niveau supérieur.

Huile moteur recommandée: SAE SJ 15W-40
 Qualité d'huile moteur recommandée: API Service SE type ou supérieur
 Quantité d'huile moteur: 0,35 L

7. Essuyez le couvercle et essuyez l'huile renversée.

REMARQUER

• Assurez-vous qu'aucun corps étranger ne pénètre dans le carter.

8. Installez le bouchon de remplissage d'huile.

9. Installez le couvercle et serrez les vis.

FILTRE À AIR

1. Retirez les vis (1), puis retirez le couvercle (2).

2. Retirez la vis (3) puis retirez le couvercle du boîtier du filtre à air (4).

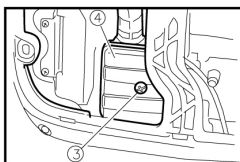
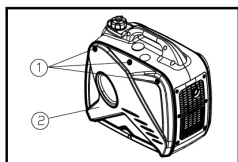

3. Retirez l'élément en mousse (5).

4. Laver l'élément en mousse dans un solvant et le sécher.

5. Huilez l'élément en mousse et essorez l'excédent d'huile.

L'élément en mousse doit être humide mais ne pas dégouliner.

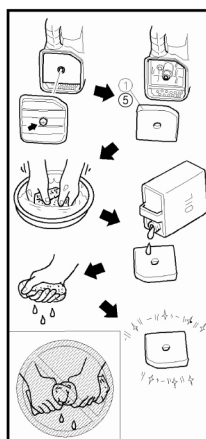

REMARQUER

• Ne tordez pas l'élément en mousse lorsque vous le serrez. Cela pourrait le déchirer.

6. Insérez l'élément en mousse dans le boîtier du filtre à air.

CONSEIL: assurez-vous que la surface d'étanchéité de l'élément en mousse correspond au filtre à air afin qu'il n'y ait pas de fuite d'air.

Le moteur ne doit jamais tourner sans l'élément en mousse; une usure excessive du piston et du cylindre peut en résulter.

7. Installez le couvercle du boîtier du filtre à air dans sa position d'origine et serrez la vis.

8. Installez le couvercle et serrez les vis.

ÉCRAN DE SILENCIEUX ET PARE-ÉTINCELLES

⚠ ATTENTION

- Le moteur et le silencieux seront très chauds après le démarrage du moteur. Évitez de toucher le moteur et le silencieux pendant qu'ils sont encore chauds avec une partie de votre corps ou de vos vêtements pendant l'inspection ou la réparation.

1. Retirez les vis (1), puis tirez vers l'extérieur sur les zones du couvercle (2) illustrées.

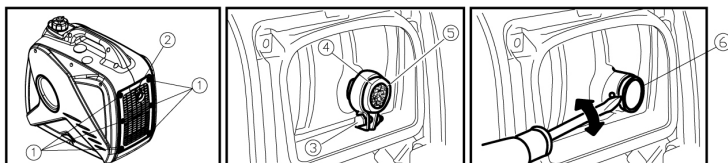

2. Desserrez le boulon (3) puis retirez le capuchon de silencieux (4), la grille de silencieux (5) et le pare-étincelles (6).

3. Nettoyez les dépôts de carbone sur l'écran du silencieux et le pare-étincelles à l'aide d'une brosse métallique.

REMARQUER

- Lors du nettoyage, utilisez légèrement la brosse métallique pour éviter d'endommager ou de rayer l'écran du silencieux et le pare-étincelles.

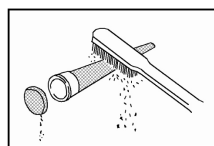

4. Vérifiez l'écran du silencieux et le pare-étincelles. Remplacez-les s'ils sont endommagés.

5. Installez le pare-étincelles.

CONSEIL: Alignez la projection du pare-étincelles (7) avec

le trou (8) dans le tuyau du silencieux.

6. Installez l'écran de silencieux et le capuchon de silencieux.

7. Installez le couvercle et serrez les vis.

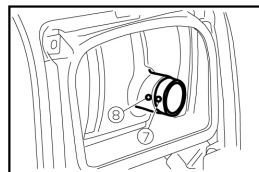

FILTRE RÉSERVOIR CARBURANT



ATTENTION

- N'utilisez jamais d'essence en fumant ou à proximité d'une flamme nue.

1. Retirez le bouchon du réservoir de carburant et le filtre.

2. Nettoyez le filtre avec de l'essence.

3. Essuyez le filtre et installez-le.

4. Installez le bouchon du réservoir de carburant.

Assurez-vous que le bouchon du réservoir de carburant est bien serré.

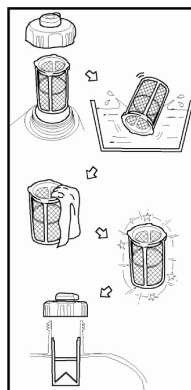

FILTRE À CARBURANT

1. Retirez les vis (1), puis retirez le couvercle (2) et vidangez le carburant (3).

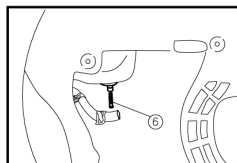
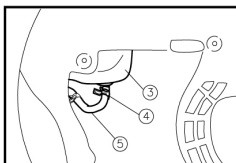
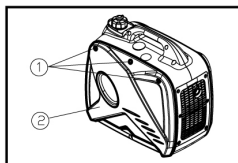

2. Maintenez et soulevez le collier (4), puis retirez le tuyau (5) du réservoir.

3. Retirez le filtre à carburant (6).

4. Nettoyez le filtre avec de l'essence.

5. Séchez le filtre et remettez-le dans le réservoir.

6. Installez le tuyau et le collier, puis ouvrez le robinet de carburant pour vérifier les fuites.

7. Installez le couvercle et serrez les vis.

Le stockage à long terme de votre machine nécessitera certaines procédures préventives pour se prémunir contre la détérioration.

VIDANGEZ LE CARBURANT

1. Tournez le commutateur 3 en 1 sur «OFF» (1).

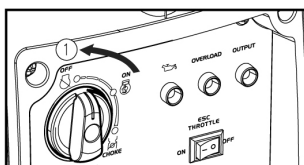

2. Retirez le bouchon du réservoir de carburant, retirez le filtre. Extraire le carburant du réservoir de carburant dans un réservoir d'essence approuvé. Ensuite, installez le bouchon du réservoir de carburant.

⚠ ATTENTION

- Le carburant est hautement inflammable et toxique. Vérifiez soigneusement les «INFORMATIONS DE SÉCURITÉ» (voir page 6).

REMARQUER

- Essuyez immédiatement le carburant renversé avec un chiffon propre, sec et doux, car le carburant peut détériorer les surfaces peintes ou les pièces en plastique.

3. Démarrez le moteur (voir page 19) et laissez-le tourner jusqu'à ce qu'il s'arrête. Le moteur s'arrête dans env. 20 minutes. Temps par manque de carburant.

CONSEIL: Ne vous connectez à aucun appareil électrique. (opération déchargée)

La durée de fonctionnement du moteur dépend de la quantité de carburant restant dans le réservoir.

4. Retirez les vis, puis retirez le capot.
5. Vidangez le carburant du carburateur en desserrant la vis de vidange sur la chambre du flotteur du carburateur.
6. Tournez le commutateur 3 en 1 sur «OFF».
7. Serrez la vis de vidange.

8. Installez le couvercle et serrez les vis.
9. Tournez le bouton de purge d'air du bouchon du réservoir de carburant sur «OFF» après que le moteur a complètement refroidi.

MOTEUR

Effectuez les étapes suivantes pour protéger le cylindre, le segment de piston, etc. contre la corrosion.

1. Retirez la bougie, versez environ une cuillère à soupe de SAE 10W-30 dans le trou de la bougie et réinstallez la bougie. Reculez le moteur en le retournant plusieurs fois (avec le bouton 3 en 1 éteint) pour enduire les parois du cylindre d'huile.
2. Tirez sur le lanceur à rappel jusqu'à ce que vous sentiez une compression. Arrêtez alors de tirer. (Cela empêche le cylindre et les soupapes de rouiller).
3. Nettoyez l'extérieur du générateur. Stockez le générateur dans un endroit sec et bien ventilé, avec le couvercle placé dessus.

DÉPANNAGE

Le moteur ne démarre pas

1. Systèmes d'alimentation

Aucun carburant fourni à la chambre de combustion.

- Pas de carburant dans le réservoir... Fournir du carburant.
- Carburant dans le réservoir.... Bouton de purge d'air du bouchon du réservoir de carburant et bouton du robinet de carburant sur "ON"
- Filtre à carburant bouché.... Nettoyez le filtre à carburant.
- Carburateur bouché.... Nettoyer le carburateur

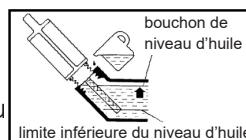

2. Système d'huile moteur insuffisant

- Le niveau d'huile est bas.... Ajoutez de l'huile moteur.

3. Systèmes électriques

- Mettre l'interrupteur 1 en 3 sur «CHOKE» et tirer le démarreur à rappel Poor spark.
- Bougie d'allumage sale avec du carbone ou humide... Retirez le carbone ou essayez la bougie d'allumage.
- Système d'allumage défectueux... consultez le revendeur agréé de notre société.

LE GÉNÉRATEUR NE PRODUIRA PAS D'ÉLECTRICITÉ

- Dispositif de sécurité (protecteur DC) sur «OFF».... Appuyez sur le protecteur DC sur «ON».
- Le témoin lumineux CA (vert) s'éteint.... Arrêtez le moteur, puis redémarrez.

CARACTÉRISTIQUES

	Article	PP2100R Générateur	
Générateur	Type	Onduleur silencieux	
	Fréquence nominale (Hz)	60	
	Tension nominale (v)	120	
	Puissance de sortie nominale (kW)	2.5	
	Puissance de sortie max (kW)	2.7	
	Facteur de puissance	1	
	Tension de charge (DC) (V)	12	
	Courant de charge (DC) (A)	8.3	
	Protection contre les surcharges (DC)	Protecteur sans fusible	
	Phase	Unique	
Moteur	Moteur	R80-i	MZ80-20i
	Type de moteur	Monocylindre, 4 temps, refroidissement par air forcé, OHV	
	Déplacement (cc)	79.7	79
	Type de carburant	Essence sans plomb	
	Capacité du réservoir de carburant (L)	≤ 4	
	Consommation de carburant (g / (kW · h))	450	
	Continuer la durée de fonctionnement (à la puissance nominale) (h)	4	
	Capacité d'huile (L)	0.35	
	Numéro de modèle Spark	TORCH-A5RTC	E6TC-E6RTC
	Mode de démarrage	Démarreur à rappel	
Groupe électrogène	Longueur x largeur x hauteur (mm)	498 x 290 x 459	
	Poids net / kg)	22	

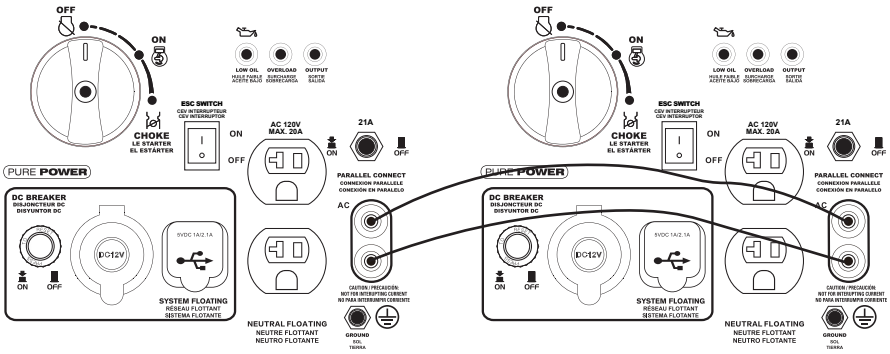

Instructions: Tout d'abord, connectez les 2 onduleurs avec 2 câbles parallèles selon le schéma ci-dessus, puis démarrez les onduleurs un par un. À ce moment, la puissance nominale totale sera de 6000W.

Remarque: assurez-vous que les câbles sont correctement connectés aux onduleurs. S'ils ne sont pas connectés correctement, les onduleurs ne fourniront aucune alimentation et devront être éteints puis rallumés après avoir été correctement connectés.

DÉCLARATION DE GARANTIE SUR LE CONTRÔLE DES ÉMISSIONS D'ÉCHAPPEMENT ET D'ÉVAPORATION DE LA CALIFORNIE ET DU GOUVERNEMENT FÉDÉRAL

VOS DROITS ET OBLIGATIONS DE GARANTIE

Le California Air Resources Board, l'Environmental Protection Agency des États-Unis et Chongqing Rato Technology Co., Ltd. (Rato), sont heureux d'expliquer la garantie du système de contrôle des gaz d'échappement et de l'évaporation («émissions») sur votre petit tout-terrain 2019/2020 moteur / équipement.

En Californie, les nouveaux équipements qui utilisent de petits moteurs hors route doivent être conçus, construits et équipés pour répondre aux normes anti-smog strictes de l'État. Rato doit garantir le système de contrôle des émissions de votre petit moteur / équipement tout-terrain pour la période indiquée ci-dessous, à condition qu'il n'y ait pas eu d'abus, de négligence ou d'entretien incorrect de votre petit moteur / équipement tout-terrain ayant entraîné la défaillance du système de contrôle des émissions. .

Votre système de contrôle des émissions peut inclure des pièces telles que le carburateur ou le système d'injection de carburant, le système d'allumage, le convertisseur catalytique, les réservoirs de carburant, les conduites de carburant (pour le carburant liquide et les vapeurs de carburant), les bouchons de carburant, les soupapes, les cartouches, les filtres, les colliers et autres composants associés. Les tuyaux, courroies, connecteurs et autres assemblages liés aux émissions peuvent également être inclus.

Lorsqu'il existe une condition de garantie, Rato réparera votre petit moteur / équipement hors route sans frais pour vous, y compris le diagnostic, les pièces et la main-d'œuvre.

COUVERTURE DE LA GARANTIE DU FABRICANT

Le système de contrôle des émissions d'échappement et d'évaporation de votre petit moteur / équipement tout-terrain est garanti pendant deux ans. Si une pièce liée aux émissions de votre petit moteur / équipement tout-terrain est défectueuse, la pièce sera réparée ou remplacée par Rato.

RESPONSABILITÉS DE LA GARANTIE DU PROPRIÉTAIRE

En tant que propriétaire d'un petit moteur / équipement tout-terrain, vous êtes responsable de l'exécution de l'entretien requis indiqué dans votre manuel du propriétaire. Rato vous recommande de conserver tous les reçus couvrant l'entretien de votre petit moteur / équipement tout-terrain, mais Rato ne peut pas refuser la couverture de garantie uniquement pour le manque de reçus ou pour votre incapacité à assurer l'exécution de tous les entretiens programmés.

En tant que propriétaire d'un petit moteur / équipement tout-terrain, vous devez cependant savoir que Rato peut refuser votre couverture de garantie si votre petit

moteur / équipement tout-terrain ou une pièce est tombé en panne en raison d'abus, de négligence, d'un entretien incorrect ou de modifications non approuvées.

Vous êtes responsable de présenter votre petit moteur / équipement hors route à un Rato

centre de distribution ou centre de service dès que le problème existe. Les réparations sous garantie doivent être effectuées dans un délai raisonnable, ne dépassant pas 30 jours.

Si vous avez des questions concernant vos droits et responsabilités en matière de garantie, vous devez contacter BE POWER EQUIPMENT au 1-800-663-8331 (téléphone gratuit) ou par courriel à info@bepressure.com

EXIGENCES DE GARANTIE EN CAS DE DÉFAUTS

A - La période de garantie commence à la date de livraison du petit moteur / équipement tout terrain à un acheteur final.

B - Couverture générale de la garantie sur les émissions. Rato garantit à l'acheteur final et à chaque propriétaire subséquent que le moteur ou l'équipement est:

Conçu, construit et équipé de manière à se conformer à toutes les réglementations applicables adoptées par l'Air Resources Board; et Exempt de défauts de matériaux et de fabrication qui provoquent la défaillance d'une pièce garantie pendant une période de deux ans.

C - La garantie sur les pièces liées aux émissions sera interprétée comme suit:

Toute pièce garantie dont le remplacement n'est pas prévu en tant que maintenance requise dans les instructions écrites doit être garantie pour la période de garantie définie au paragraphe (b) (2). Si une telle pièce tombe en panne pendant la période de couverture de la garantie, elle doit être réparée ou remplacée par Rato conformément au paragraphe (4) ci-dessous. Toute pièce réparée ou remplacée sous la garantie doit être garantie pour la période de garantie restante.

Toute pièce garantie qui n'est prévue que pour une inspection régulière dans les instructions écrites doit être garantie pour la période de garantie définie au paragraphe (b) (2). Une déclaration dans ces instructions écrites à l'effet de «réparer ou remplacer si nécessaire» doit informer les propriétaires de la couverture de la garantie pour les pièces liées aux émissions. Le remplacement pendant la période de garantie est couvert par la garantie et ne réduira pas la période de couverture de la garantie. Toute pièce réparée ou remplacée sous garantie doit être garantie pour la période de garantie restante.

Toute pièce garantie dont le remplacement est prévu en tant que maintenance requise dans les instructions écrites doit être garantie pendant la période précédant le premier point de remplacement prévu pour cette pièce. Si la pièce tombe en panne avant le premier remplacement prévu, la pièce doit être réparée ou remplacée par Rato conformément au paragraphe (4) ci-dessous. Toute pièce réparée ou remplacée

sous garantie doit être garantie pour le reste de la période précédant le premier point de remplacement prévu pour la pièce.

La réparation ou le remplacement de toute pièce garantie en vertu des dispositions de la garantie doit être effectué sans frais pour le propriétaire à un poste de garantie.

Nonobstant les dispositions du paragraphe (4) ci-dessus, les services de garantie ou les réparations doivent être fournis dans des centres de distribution qui sont franchisés pour entretenir le moteur / l'équipement en question.

Le propriétaire ne doit pas être facturé pour le travail de diagnostic qui conduit à la détermination qu'une pièce garantie est en fait défectueuse, à condition que ce travail de diagnostic soit effectué dans un centre de garantie.

Rato est responsable des dommages aux autres composants du moteur / équipement causés par une défaillance sous garantie de toute pièce garantie.

Tout au long de la période de garantie du système de contrôle des émissions énoncée au paragraphe (b) (2), Rato doit maintenir un approvisionnement en pièces sous garantie suffisant pour répondre à la demande prévue pour ces pièces et doit obtenir des pièces supplémentaires si cette offre est épuisée.

Les pièces de rechange approuvées par le fabricant qui n'augmentent pas les émissions d'échappement ou d'évaporation du moteur ou du système de contrôle des émissions doivent être utilisées dans le cadre de tout entretien ou réparation sous garantie et doivent être fournies sans frais pour le propriétaire. Une telle utilisation ne réduira pas les obligations de garantie de Rato.

Les pièces ajoutées ou modifiées qui ne sont pas exemptées par l'Air Resources Board ne peuvent pas être utilisées. L'utilisation de pièces supplémentaires ou modifiées non exemptées sera un motif de rejet d'une demande de garantie. Rato ne sera pas tenu de garantir les défaillances des pièces garanties causées par l'utilisation d'un module complémentaire non exempté ou d'une pièce modifiée. Rato émettant la garantie doit fournir tous les documents qui décrivent ces procédures ou politiques de garantie dans les cinq jours ouvrables suivant la demande du directeur général.

D - Liste des pièces de la garantie d'émission pour les gaz d'échappement

1. Système de mesure de carburant
 - Carburateur et pièces internes (et / ou régulateur de pression ou système d'injection de carburant).
 - Système de contrôle et de rétroaction du rapport air / carburant.
 - Cold start enrichment system.
2. Système d'induction d'air
 - Système d'admission d'air chaud contrôlé.
 - Collecteur d'admission.
 - Filtre à air.
3. Système de mise à feu
 - Bougies.
 - Système d'allumage magnétique ou électronique.
 - Système d'avance / retard d'allumage.
4. Système de recirculation des gaz d'échappement (EGR)

- Corps de soupape EGR et entretoise de carburateur le cas échéant.
 - Système de contrôle et de rétroaction du taux EGR.
5. Système d'injection d'air
- Pompe à air ou valve d'impulsion.
 - Soupapes affectant la distribution du débit.
 - Collecteur de distribution.
6. Système de catalyseur ou de réacteur thermique
- Convertisseur catalytique.
 - Réacteur thermique.
 - Collecteur d'échappement.
7. Contrôles des particules
- Pièges, filtres, précipitateurs et tout autre appareil utilisé pour capturer les émissions de particules.
8. Articles divers utilisés dans les systèmes ci-dessus
- Commandes électroniques.
- Vannes et interrupteurs sensibles au temps, au vide et à la température.
- Tuyaux, courroies, connecteurs et assemblages.

E - Liste des pièces de la garantie d'émission pour Evap

1. Réservoir d'essence
2. Bouchon du réservoir d'essence
3. Canalisations de carburant (pour le carburant liquide et les vapeurs de carburant)
4. Raccords de conduite de carburant
5. Pincés *
6. Soupapes de décharge de pression*
7. Vannes de régulation *
8. Solénoïdes de contrôle *
9. Commandes électroniques *
10. Diaphragmes de contrôle du vide *
11. Câbles de contrôle *
12. Liens de contrôle *
13. Vannes de purge *
14. Joints *
15. Séparateur liquide / vapeur
16. Cartouche de carbone
17. Supports de montage de cartouche
18. Connecteur du port de purge du carburateur

* Remarque: En ce qui concerne le système de contrôle des émissions par évaporation.

Rato fournira à chaque nouveau petit moteur / équipement hors route des instructions écrites pour l'entretien et l'utilisation du moteur / équipement par le propriétaire.

PURE POWER

**Si vous avez besoin d'aide pour
montage ou fonctionnement de votre
Générateur veuillez appeler**

1-866-770-1711

WWW.PUREPOWEREQUIPMENT.COM